

 ***Tente Paramoteur***

DÉCOUVREZ LA LIBERTÉ



Tente Paramoteur

La Tente GIN Paramoteur est la façon la plus facile de vous abriter avec votre machine pour la nuit lorsque vous voyagez avec votre paramoteur en vol bivouac.



POUR VOS AVENTURES, PETITES OU GRANDES !

Le paramotoriste aventurier Nicolas Berger a conçu et testé la tente Paramoteur tout au long de son vol bivouac de 3900 km de Laponie jusqu'en Andalousie. Mais elle est toute aussi pratique et nécessaire si vous partez en vol un week-end avec des amis.

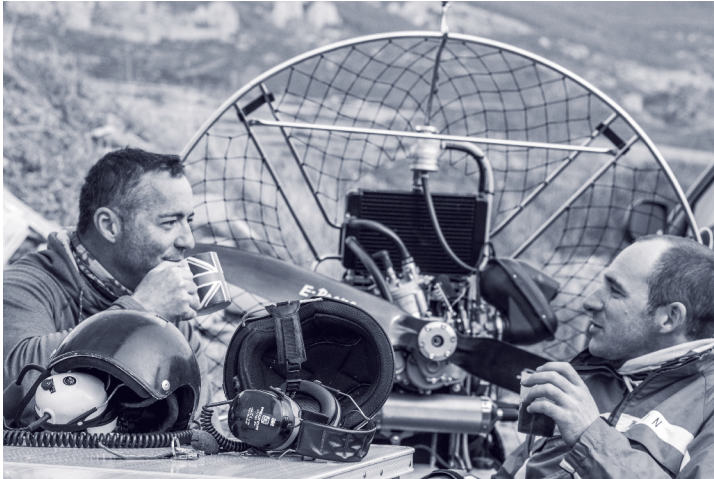

FACILE À TRANSPORTER

Ce concept novateur utilise la cage du paramoteur comme structure de la tente. La tente est ainsi compacte et légère. Elle se glisse facilement et discrètement dans votre sellette en vol.



INSTALLATION RAPIDE

Fixez la chambre interne au sol, attachez la partie haute au cadre du moteur, et installez le double-toit. En 5 minutes vous pouvez stocker à l'abri et en toute sécurité votre machine, vos affaires, et préparer votre coin pour la nuit.



A L'ABRI DES INSECTES ET DES INTEMPÉRIES

La protection en mesh permet une aération adéquate tout en vous protégeant des insectes. L'armature et le double toit sont conçus pour vous protéger vous et votre matériel des intempéries et éviter la condensation. Vous pouvez vous relaxer loin des regards indiscrets.



Caractéristiques

Poids	1.2 kg
Taille dépliée	40cm x 14cm diameter
Taille dépliée	4.4m x 2.4m x 1.5m

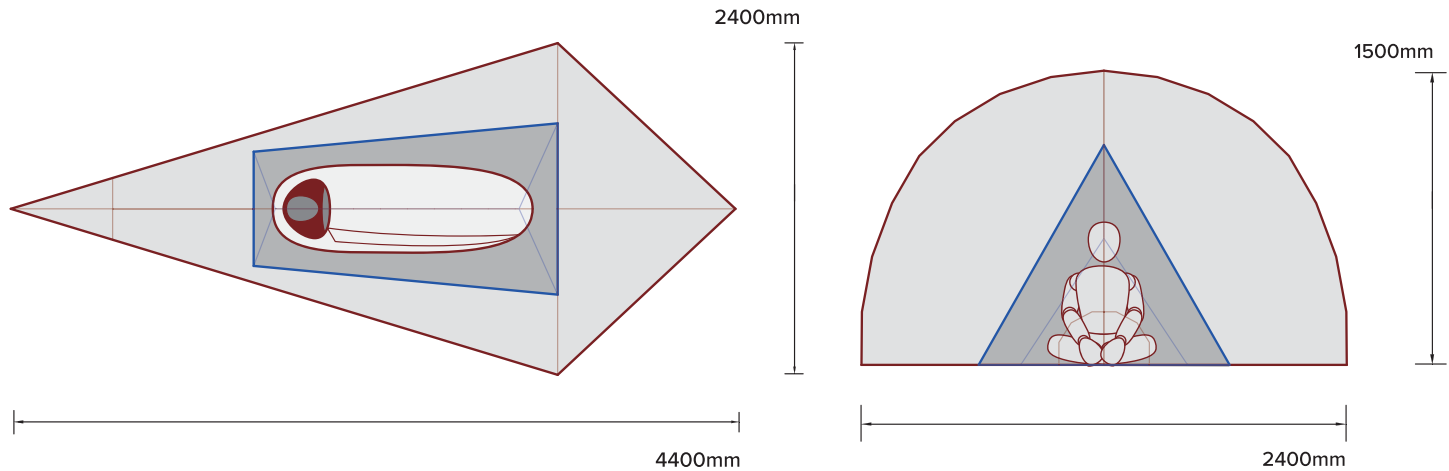
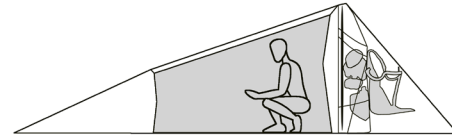

DON'T GIVE UP THE DREAM



GIN

Gin Gliders
2318-32, Baegok-daero,
Moyeon-myeon, Cheoin-Gu,
Yongin-city, Gyeonggi-Do,
17036 Korea

www.gingliders.com